

De Nieuwe Defensie Blok 3

“Erratum” | Technische omschrijving

Versie 1 dd. 18-09-2023

De verkoopstukken zijn met uiterste zorg samengesteld. Desondanks zijn er tijdens de voorbereiding van de bouw onvolkomenheden geconstateerd. Deze worden door dit document gecorrigeerd. Het document bestaat uit een overzicht van wijzigingen ten opzichte van de verkoopstukken met de datum 22-07-2022.

Leeswijzer

Dit document is opgesteld voor het gehele plan van De Nieuwe Defensie Blok 3A. Het eerste gedeelte van de omschreven punten heeft betrekking op de gemeenschappelijke ruimtes zoals de kelder, entree gebieden en verkeersruimten. Ook zijn hier de zaken omschreven die betrekking hebben op algemene beschrijvingen van hoofdstuk 1.

In het tweede deel van het document zijn de punten beschreven die betrekking hebben op de privé-gedeelte van het complex.

Gemeenschappelijke ruimtes & Algemene beschrijvingen

- A)
 Positie n.v.t.
 Omschrijving In **1.1 HET BOUWPLAN** onderdeel **“Vereniging van Eigenaars”** staat een schema van de splitsingsstructuur. Hierop is een wijziging aangebracht waardoor bouwdeel 3.13 uit ondersplitsing A5 is gehaald en als aparte splitsing A7 is opgenomen.

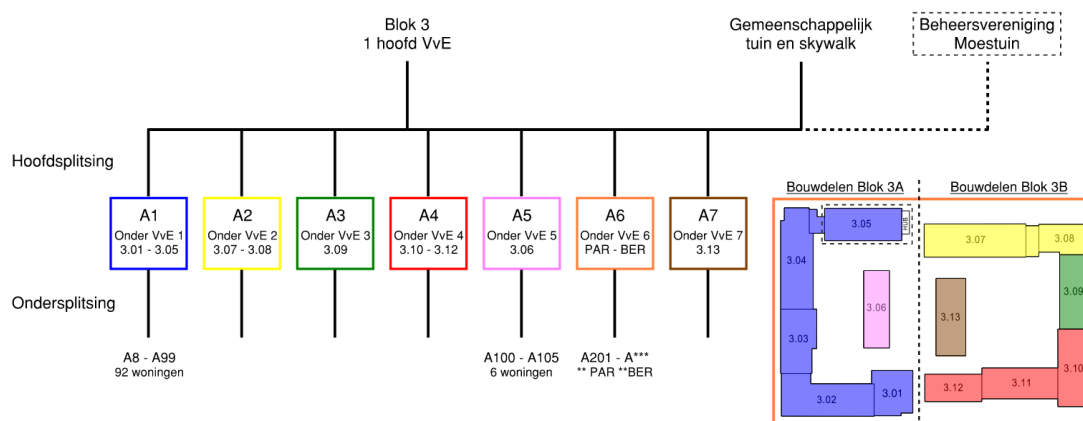

B)
Positie Binnentuin

Omschrijving In **2.3 TERREININRICHTING, BEPLANTING EN TUINAANLEG** onderdeel "**Binnentuin**" staat op blad 12 dat de overgangen tussen verharding en plantvakken bestaan uit gemoffeld metaal. Dit is echter alleen ter plaatse van de half-verharding. De volledige verharding en het plantvak lopen zonder tussenkomst van gemoffeld metaal in elkaar over.

C)
Positie Beglazing

Omschrijving In **2.8 BEGLAZING** staat dat de glasopeningen van de buitenkozijnen van de woningen én de algemene ruimten worden voorzien van triple isolerende beglazing. Aangezien de algemene ruimten (entreehallen en trappenhuizen) onverwarmd zijn worden deze voorzien van dubbele isolerende beglazing.

D)
Positie Brandmeld- en ontruimingsinstallatie

Omschrijving In **3.8 INSTALLATIES ALGEMENE RUIMTEN** onderdeel "**Brandmeld- en ontruimingsinstallatie**" staat dat de installatie is voorzien van een doormelding naar een opvolgingsdienst. Op basis van afspraken met de brandweer (Veiligheidsregio Utrecht) wordt de installatie echter niet voorzien van een doormelding naar een opvolgingsdienst.

Privé-gedeelten | woningen

- 1)
- Positie Inpandige woningtoegangsdeuren (**nieuw**)
- Omschrijving **Aanvullend:** De inpandige woningtoegangsdeuren worden brandwerend uitgevoerd en voorzien van vrijloopdrangers. Dankzij de vrijloopfunctie kunt u de woningtoegangsdeur openen en sluiten zonder merkbare vorm van weerstand. Alleen in geval van brand of stroomuitval zal de deurdranger de deur automatisch sluiten.
-
- 2)
- Positie Zonwering - Bouwdeel 3.06 - Bouwnummer 394 t/m 397
- Omschrijving In **2.10 ZONWERING** staat dat in bouwdeel 3.06 bij bouwnummers 3.06.393 en 3.06.398 voorzieningen worden getroffen om een knikarmscherm te kunnen plaatsen. Deze voorzieningen zullen ook worden geplaatst bij de tussenliggende woningen, bouwnummer 394 t/m 397.
-
- 3)
- Positie Dekvloer begane grond
- Omschrijving In **4.5 VLOERAFWERKING** wordt aangegeven dat op de vloeren een “zwevende” dekvloer wordt toegepast. De begane grondvloer (*binnentuin en maaiveldniveau*) is hierop echter een uitzondering. Hier wordt een anhydrietvloer aangebracht zonder een onderlaag van isolatie. Op deze plaats is geen sprake van benodigde geluidsisolatie naar ondergelegen woning. De thermische isolatie naar garage of de fundering is onder de constructieve vloer aangebracht.
-
- 4)
- Positie Douchehoek
- Omschrijving In **4.6 TEGELWERK** wordt aangegeven dat aan de open zijde en onder de douchewand van de douchehoek een dorpel wordt toegepast. Hier wordt echter een showerprofiel toegepast conform badkamertekening Warehouse.

5)
Positie Vloergootelementen

Omschrijving In **BIJLAGE 4: KLEUR- EN MATERIAALSTAAT** wordt aangegeven dat de vloergootelementen van staal zijn in kleur antraciet. De vloergootelementen zijn echter van beton en worden voorzien van een stalen rooster, kleur naturel/grijs.

6)
Positie Prefab betonnen gevelementen

Omschrijving In **BIJLAGE 4: KLEUR- EN MATERIAALSTAAT** - bouwdeel 3.03 worden prefab betonnen gevelementen genoemd, dit komt echter niet voor bij dit bouwdeel.
